



РУКОВОДСТВО ПОЛЬЗОВАТЕЛЯ



Игровой компьютерный стол GG-TB101

Благодарим вас за покупку изделия GMNG!

Перед началом использования данного изделия внимательно прочтите руководство пользователя для обеспечения правильной эксплуатации изделия и предотвращения его повреждения.

Конструктивные особенности изделия и содержание данной инструкции могут быть изменены в целях усовершенствования продукта без предварительного уведомления.

Изготовитель и дистрибьюторы данной продукции не несут ответственности за повреждения корпуса изделия, а также за ущерб, причиненный вследствие неправильной или несоответствующей эксплуатации пользователем.

ТЕХНИЧЕСКИЕ ХАРАКТЕРИСТИКИ

- Размер столешницы: 140 x 60 x 1,8 см
- Материал столешницы: ЛДСП
- Материал основания: сталь
- Высота: 75 см
- Кабель-каналы
- Подстаканник
- Крючок для наушников
- Держатель сетевого удлинителя
- Подсветка
- Цвет подсветки: разноцветная
- Цвет каркаса: голубой
- Тип питания: от USB
- Напряжение: 5 В \approx 1 А
- Максимальная нагрузка: 120 кг
- Держатель сетевого удлинителя
- Размер (В x Ш x Г): 75 x 140 x 60 см
- Вес: 20,9 кг











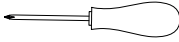

КОМПЛЕКТАЦИЯ:

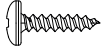
- Игровой компьютерный стол GG-TV101 в разобранном виде
- Коврик для мышки
- Комплект для сборки
- Руководство пользователя

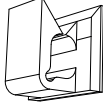
НАЗНАЧЕНИЕ

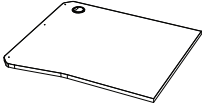
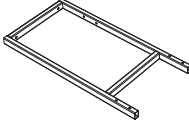
Данное изделие предназначено для организации рабочего пространства дома или в офисе.

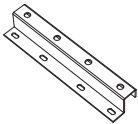
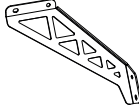
КОМПЛЕКТ ДЛЯ СБОРКИ

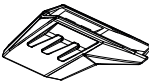
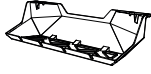
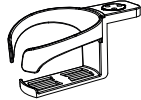
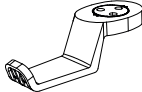
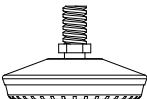
<p>① ×1</p>  <p>Отвертка</p>	<p>② ×2</p>  <p>Шестигранный ключ М4</p>	<p>③ ×4</p>  <p>Винты М6×50</p>
<p>④ ×16</p>  <p>Винты М6×16</p>	<p>⑤ ×8</p>  <p>Винты М6</p>	<p>⑥ ×22</p>  <p>Винты М4(ТА)×14</p>
<p>⑦ ×6</p>  <p>Винты М4×16</p>	<p>⑧ ×5</p>  <p>Кабель-канал</p>	<p>⑨ ×1</p>  <p>Провода</p>
<p>A ×2</p>  <p>Столешница</p>	<p>B ×2</p>  <p>Каркас стола</p>	<p>C ×2</p>  <p>Ножка стола</p>
<p>D ×2</p>  <p>Соединительная деталь</p>	<p>E ×2</p>  <p>Соединительная деталь</p>	<p>F ×2</p>  <p>Боковая подсветка</p>
<p>G ×2</p>  <p>Пластиковое крепление</p>	<p>H ×1</p>  <p>Держатель сетевого удлинителя</p>	<p>I ×1</p>  <p>Подстаканник</p>
<p>J ×1</p>  <p>Крючок для наушников</p>	<p>K ×4</p>  <p>Регулируемые ножки М8</p>	

СБОРКА

1

Вставьте регулируемые ножки (К) в отверстия и скрепите две части ножки стола (С) друг с другом с помощью пластикового крепления (G), как указано на рисунке.

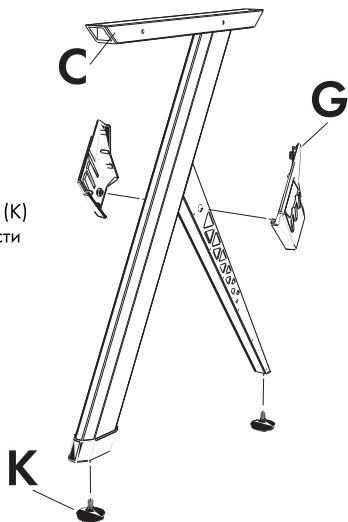

×2

2

Соберите каркас стола (В) при помощи соединительных деталей (D) и винтов М6х16 (4).

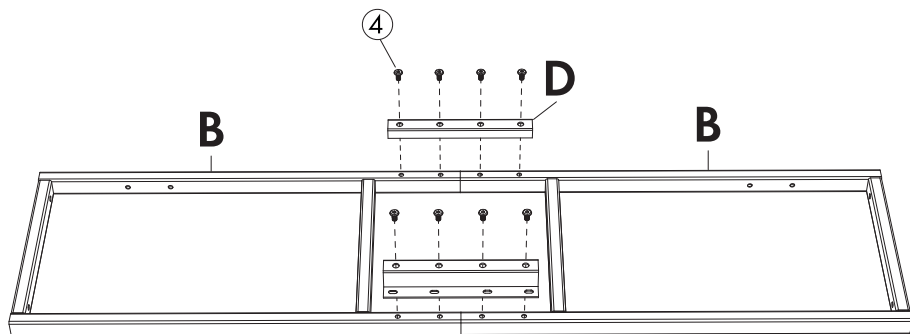

3

Прикрепите ножки к бокам основания стола с помощью винтов М6х50 (3) с наружной стороны и винтов М6 (5) – с внутренней.

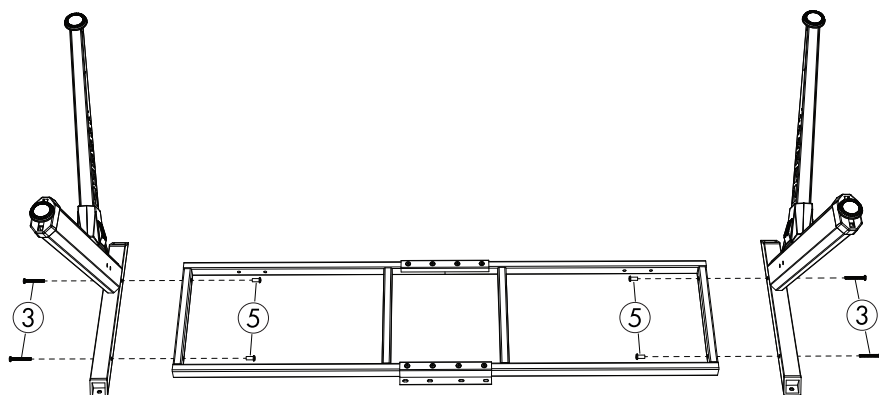
**4**

С помощью винтов М6х16 (4) и М6 (5) скрепите соединительными деталями (Е) столешницу с ножками стола.

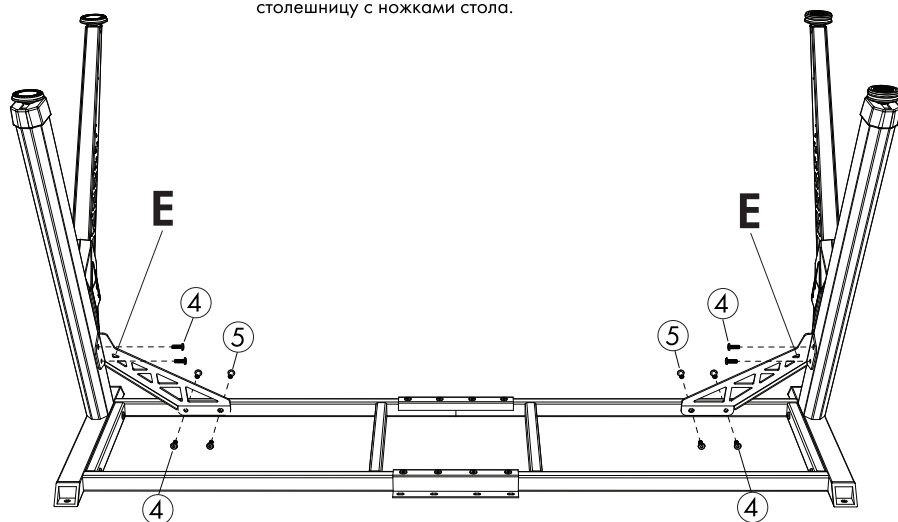

5

Винтами М4(ТА)х14 (6) зафиксируйте ножки на столешнице (А).

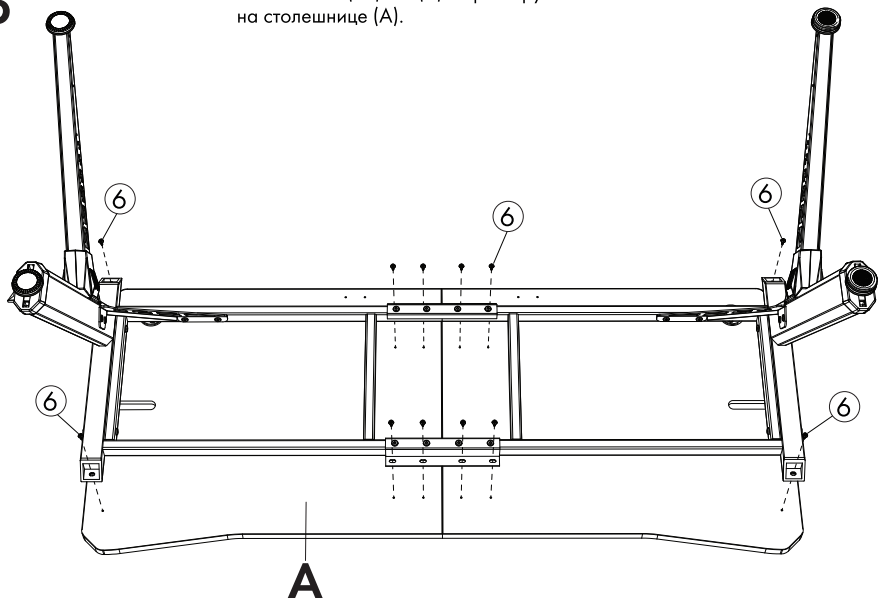

6

Прикрепите к изделию кабель-каналы (8).

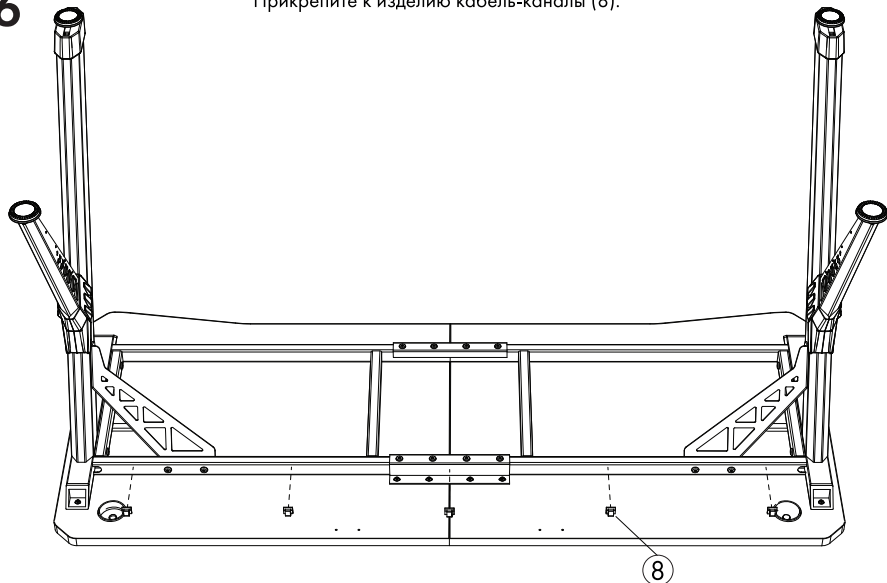

7

Пропустите через кабель-каналы провода подсветки (9).

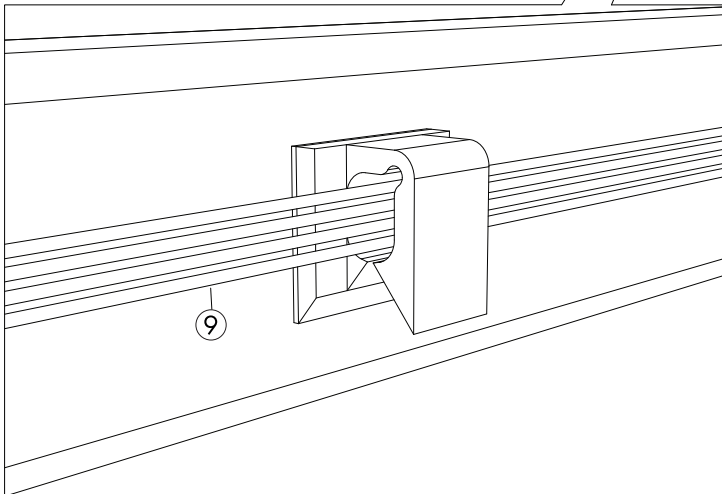
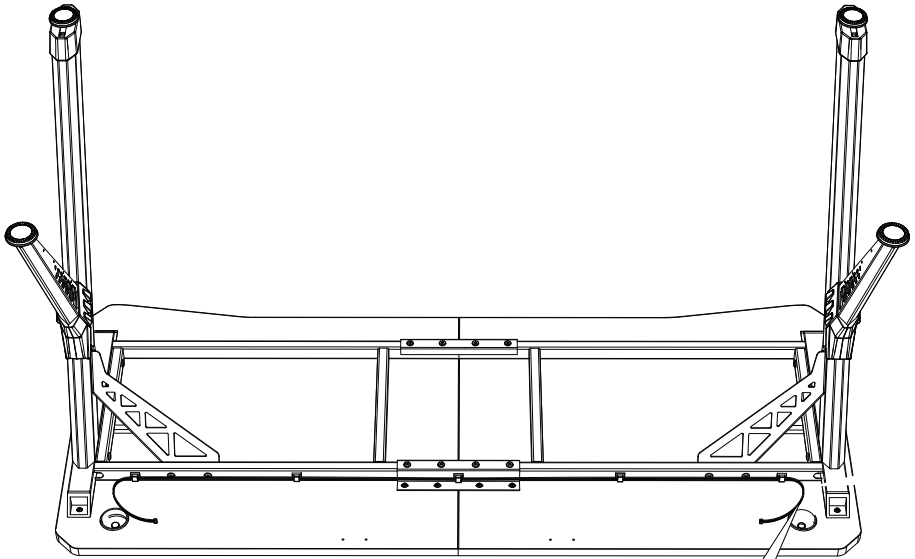

8

Установите крючок для наушников (J),
держатель сетевого удлинителя (H)
и подстаканник (I) с помощью винтов
M4(TA)x14 (6).

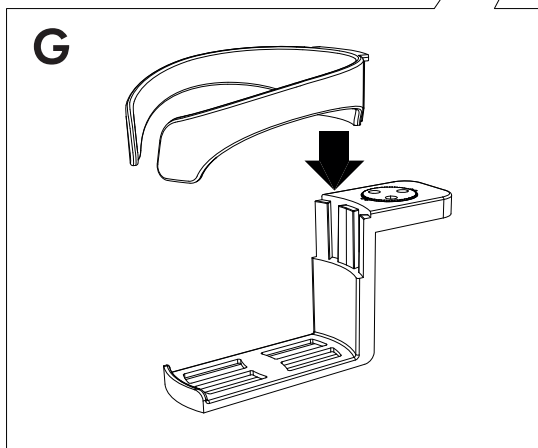
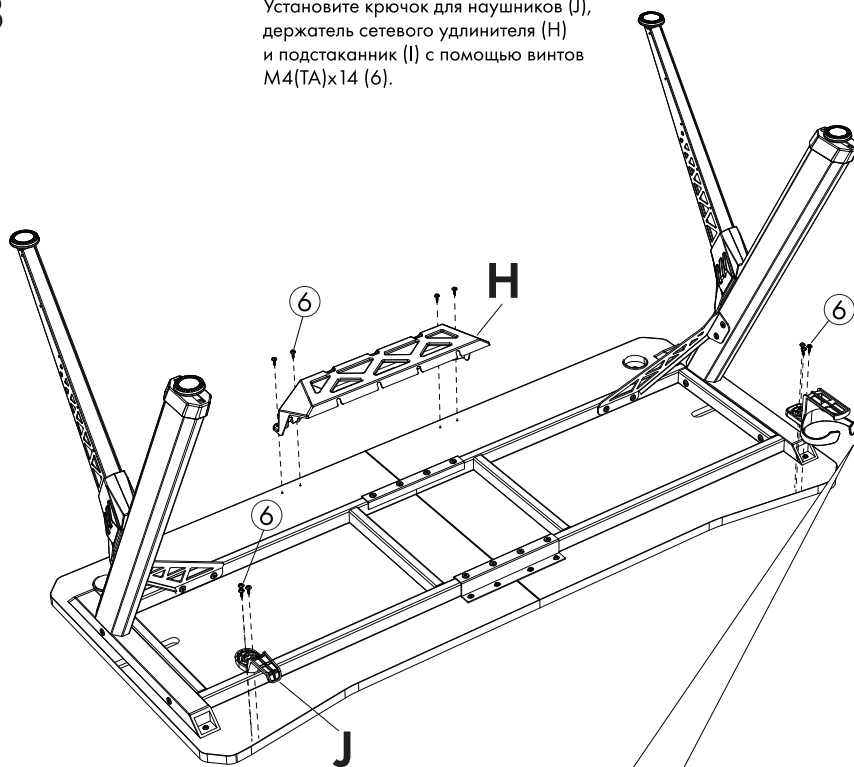

9

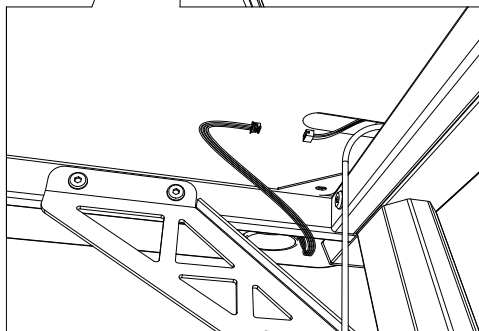
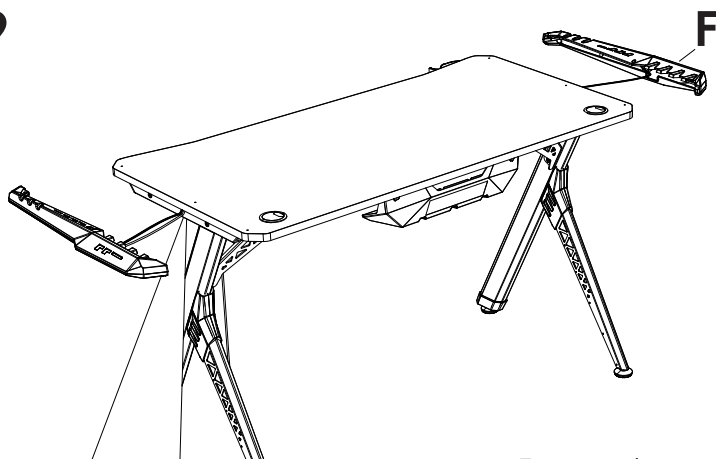

Прикрепите боковую подсветку (F) к столешнице с помощью болтов М4(РА)×16 (7), предварительно подключив провода подсветки друг к другу, как указано на рисунке.

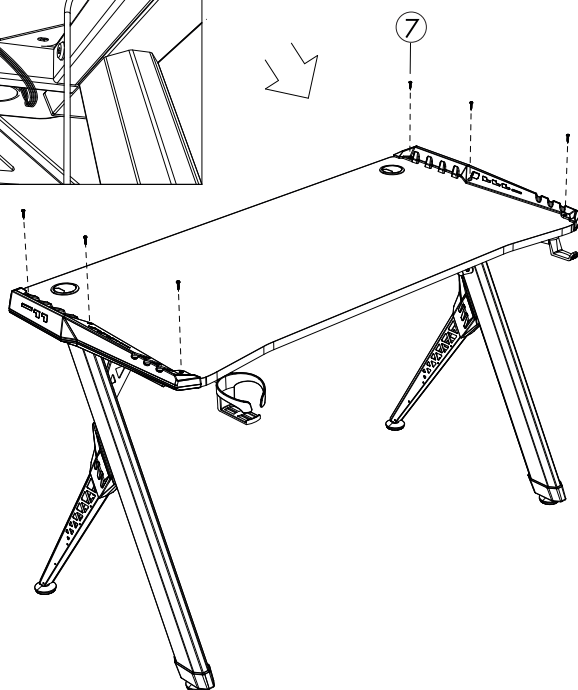

МЕРЫ ПРЕДОСТОРОЖНОСТИ И РЕКОМЕНДАЦИИ ПО УХОДУ

1. Используйте изделие по назначению – только как рабочий или игровой стол.
2. Производитель не несет ответственности за выход из строя изделия или за ущерб, возникший в результате неправильного или непредусмотренного настоящим руководством пользователя.
3. Регулярно проверяйте изделие и все подключенные к нему кабели для выявления повреждений. Не используйте изделие в случае обнаружения каких-либо повреждений.
4. Перед использованием изделия убедитесь в соответствии рабочего напряжения прибора и напряжения электросети.
5. Не вставайте на изделие. Максимально допустимый вес: 120 кг.
6. Не вносите модификации в конструкцию изделия.
7. Держите изделие подальше от огня во избежание пожара.
8. Оберегайте изделие от повышенной влажности и воздействия высоких температур.
9. Не подвергайте изделие длительному воздействию солнечных лучей.
10. Не допускайте чрезмерного механического воздействия на изделие.
11. Протирайте пыль мягкой тряпкой, чтобы не повредить изделие.
12. В случае сильного загрязнения промойте изделие водой со слабым мыльным раствором и высушите естественным путем в прохладном и проветриваемом месте.
13. Не используйте абразивные чистящие средства и органические растворители.
14. Перед первой эксплуатацией убедитесь в надежности креплений всех частей изделия.
15. Через неделю после использования проконтролируйте, что все винты плотно затянуты.
16. Регулярно осматривайте крепление частей изделия и при необходимости подтягивайте винты.
17. Перед проведением ремонта или очистки изделия отсоедините его от сети.

УСЛОВИЯ ХРАНЕНИЯ

Изделие требуется хранить в проветриваемом помещении при температуре воздуха не менее +10 °С и относительной влажности 60-70 %, избегать попадания прямых солнечных лучей.

УСЛОВИЯ ТРАНСПОРТИРОВКИ

Изделие рекомендуется транспортировать в оригинальной упаковке.

РЕАЛИЗАЦИЯ ИЗДЕЛИЯ

Изделие предназначено для реализации через розничные торговые сети и не требует специальных условий.

УСЛОВИЯ УТИЛИЗАЦИИ

Утилизируйте продукт в соответствии с законодательством территории реализации.

УСЛОВИЯ ОГРАНИЧЕНИЯ ПОЛЬЗОВАНИЯ

Данное изделие предназначено для использования в жилых и коммерческих зонах в соответствии с назначением и мерами безопасности, описанными в данном руководстве пользователя.

УСЛОВИЯ ГАРАНТИЙНОГО ОБСЛУЖИВАНИЯ

Условия гарантийного обслуживания вы можете найти на сайте GMNG:

[GMNG.ru/support/warranty](https://gmng.ru/support/warranty)

ТЕХНИЧЕСКАЯ ПОДДЕРЖКА

По вопросам технической поддержки вы можете обратиться через соответствующий раздел на сайте GMNG: **[GMNG.ru/support/help](https://gmng.ru/support/help)**





ПАЙДАЛАНУШЫ НҰСҚАУЛЫҒЫ



Ойын компьютерлік үстелі GG-TB101

GMNG құрылғысын сатып алғаныңызға рахмет!

Бұл құрылғыны пайдаланбас бұрын, өнімнің дұрыс жұмыс істеуін қамтамасыз ету және оның зақымдалуын болдырмау үшін пайдаланушы нұсқаулығын мұқият оқып шығыңыз.

Құрылғының дизайн ерекшеліктері және осы нұсқаулықтың мазмұны алдын ала ескертусіз өнімді жақсарту үшін өзгертілуі мүмкін.

Осы өнімді өндіруші және дистрибьюторлар құрылғы корпусының зақымдалуы үшін, сондай-ақ пайдаланушының дұрыс немесе дұрыс емес жұмысы салдарынан келтірілген зақым үшін жауапты емес.

ТЕХНИКАЛЫҚ СИПАТТАМА

- Үстелдің өлшемі: 140 x 60 x 1,8 см
- Үстел үсті материалы: ЛДСП
- Негіз материалы: болат
- Биіктігі: 75 см
- Кабельдік арналар
- Шыныаяқ ұстағыш
- Құлаққап ілгегі
- Желілік ұзартқыш ұстағыш
- Артқы жарық
- Артқы жарықтың түсі: түрлі-түсті
- Жақтаудың түсі: көк
- Қуат түрі: USB-ден
- Кернеу: 5 В = 1 А
- Максималды жүктеме: 120 кг
- Желілік ұзартқыш ұстағыш
- Өлшемі (Б x Е x Т): 75 x 140 x 60 см
- Салмағы: 20,9 кг









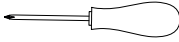

ЖИНАҚТАУ

- GG-TV101 ойын компьютерлік үстелі бөлшектелген
- Тінтуір тақтасы
- Құрастыру жинағы
- Пайдаланушы нұсқаулығы

ҚОЛДАНЫЛУЫ

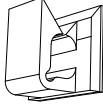
Бұл өнім үйде немесе кеңседе жұмыс кеңістігін ұйымдастыруға арналған.

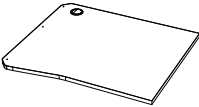
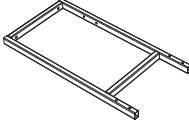
ҚҰРАСТЫРУ ЖИНАҒЫ

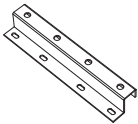
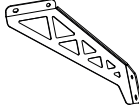
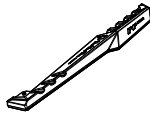
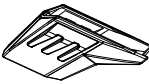
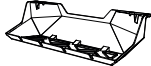
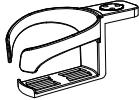
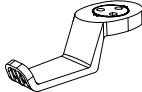
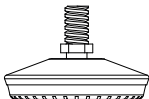
<p>① ×1</p>  <p>Бұрағыш</p>	<p>② ×2</p>  <p>M4 аллен кілті</p>	<p>③ ×4</p>  <p>M6×50 бұрандалары</p>
<p>④ ×16</p>  <p>M6×16 бұрандалар</p>	<p>⑤ ×8</p>  <p>M6 бұрандалары</p>	<p>⑥ ×22</p>  <p>M4(TA)×14 бұрандалары</p>
<p>⑦ ×6</p>  <p>M4×16 бұрандалары</p>	<p>⑧ ×5</p>  <p>Кабельдік арна</p>	<p>⑨ ×1</p>  <p>Сымдар</p>
<p>A ×2</p>  <p>Үстел үсті</p>	<p>B ×2</p>  <p>Үстел жақтауы</p>	<p>C ×2</p>  <p>Үстелдің аяғы</p>
<p>D ×2</p>  <p>Байланыстырушы бөлік</p>	<p>E ×2</p>  <p>Байланыстырушы бөлік</p>	<p>F ×2</p>  <p>Бүйірлік жарықтандыру</p>
<p>G ×2</p>  <p>Пластикалық бекіту</p>	<p>H ×1</p>  <p>Желілік ұзартқыш ұстағыш</p>	<p>I ×1</p>  <p>Шыныаяқ ұстағыш</p>
<p>J ×1</p>  <p>Құлаққап ілгері</p>	<p>K ×4</p>  <p>Реттелетін M8 аяқтары</p>	

ҚҰРАСТЫРУ

1

Реттелетін аяқтарды (К) тесіктерге салыңыз да, үстелдің екі бөлігін (С) суретте көрсетілгендей пластикалық бекіткішпен (G) бір-біріне бекітіңіз.

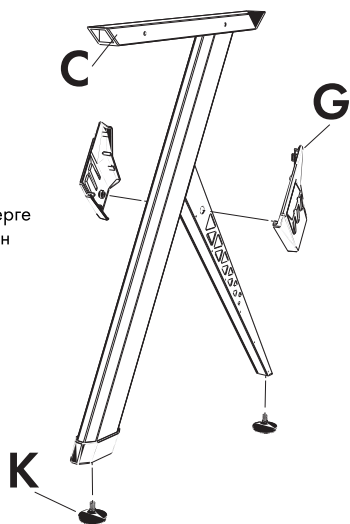

×2

2

Үстел жақтауын (В) фитингтермен (D) және М6х16 бұрандалармен (4) жинаңыз.

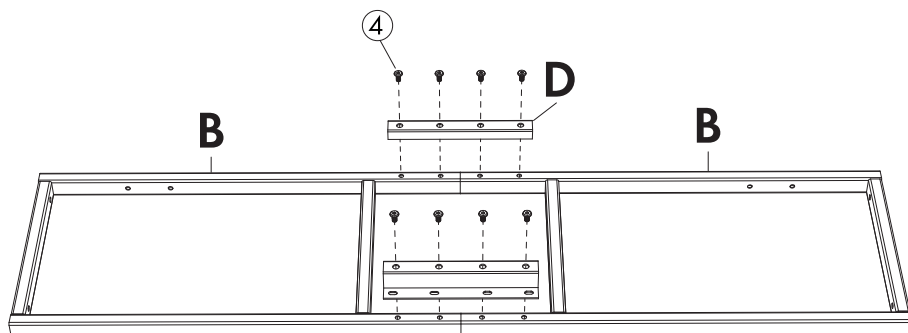

3

Сыртқы жағынан М6х50 бұрандаларды (3) және ішкі жағынан М6 бұрандаларды (5) пайдаланып, аяқтарды үстел негізінің бүйірлеріне бекітіңіз.

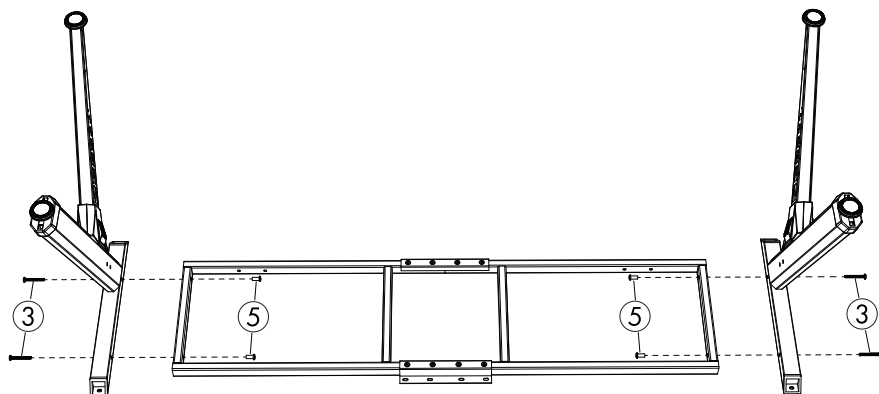

4

М6х16 (4) және М6 (5) бұрандаларын пайдаланып, байланыстырушы бөліктерді (E) үстелдің аяқтары арқылы үстелдің үстіңгі жағына бекітіңіз.

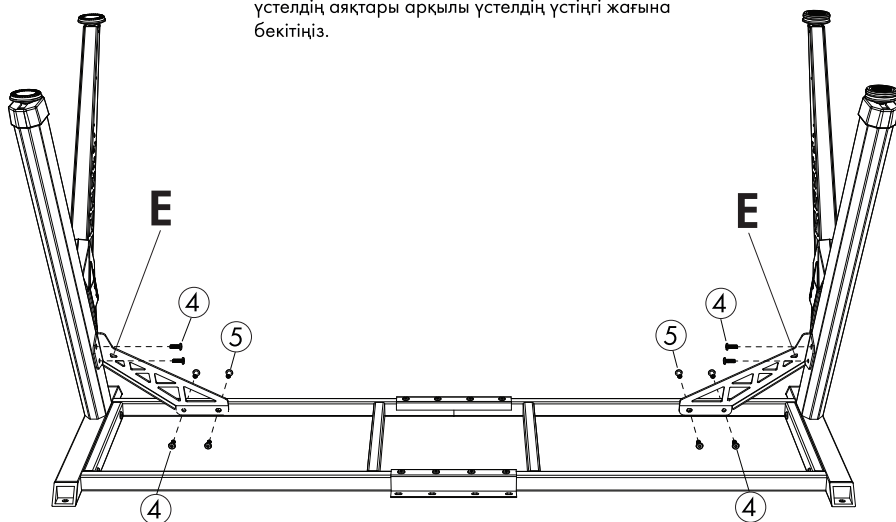

7

Артқы жарық сымдарын (9) кабель арналары арқылы өткізіңіз.

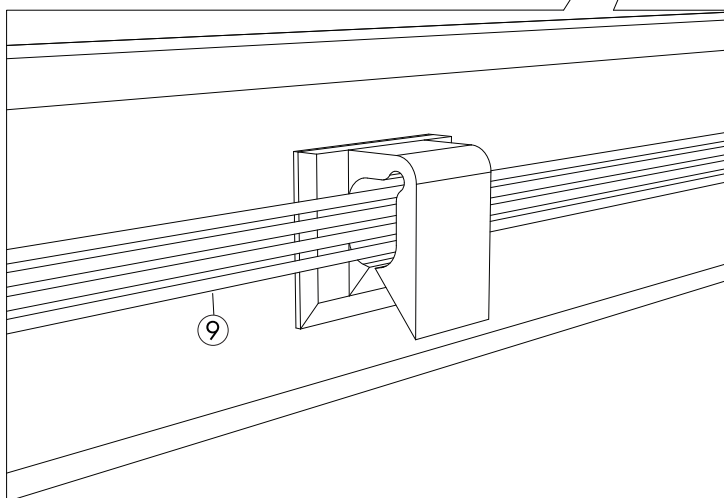
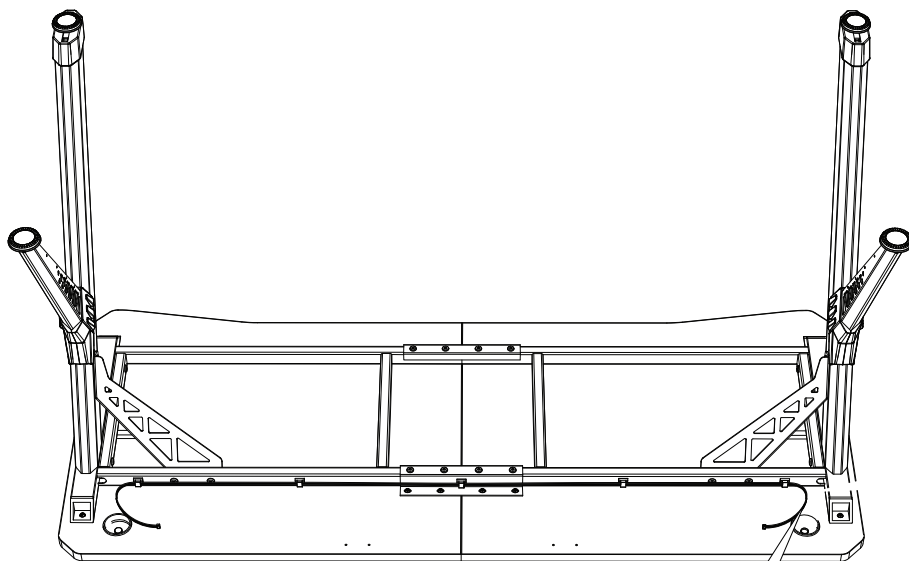

8

Құлаққап ілмегін (J), қуат жолағы ұстағышын (H) және шыныаяқ ұстағышын (I) орнатыңыз.

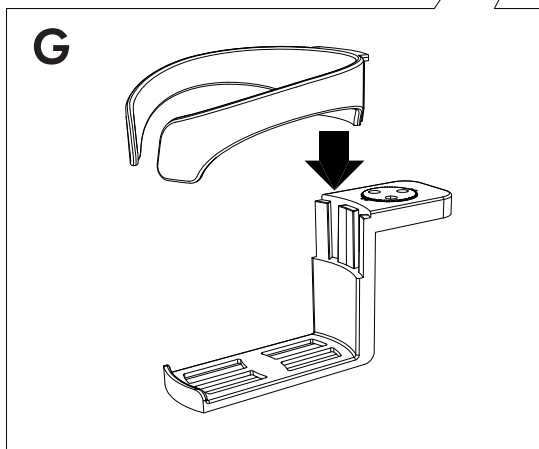
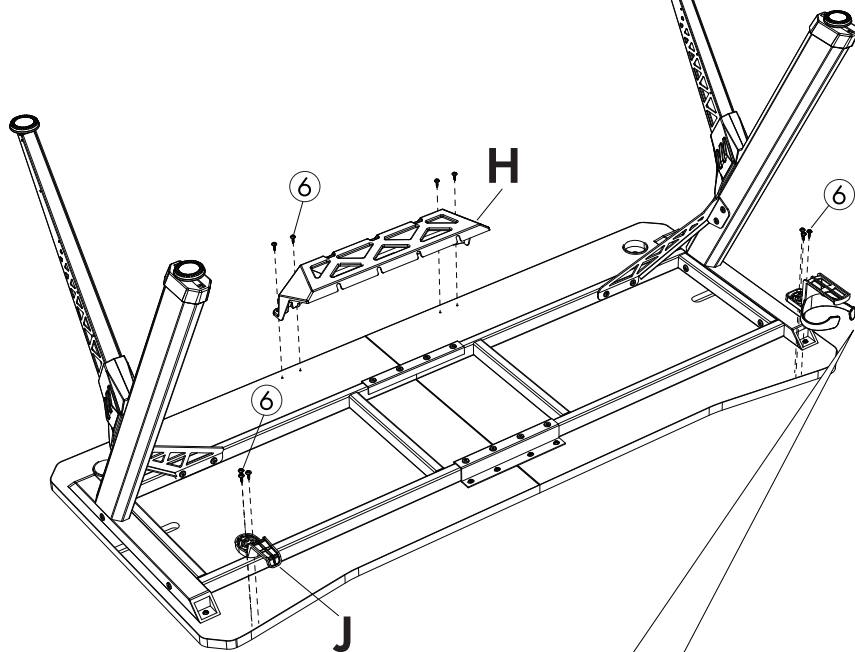

9

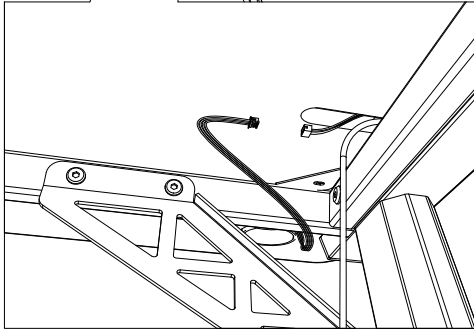
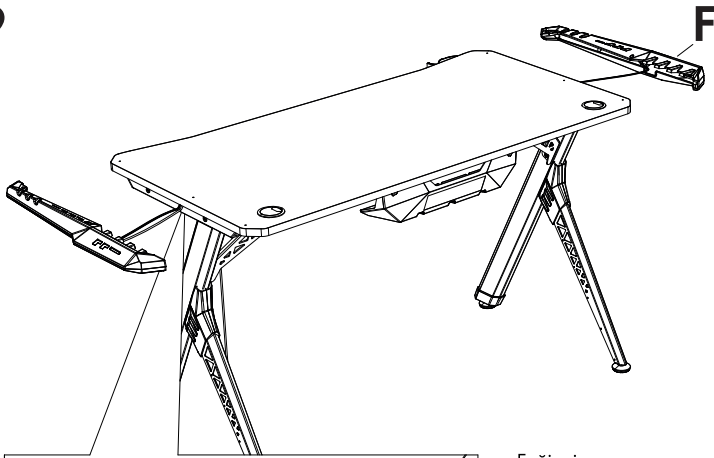

Бүйірлік жарықтандыруды (D)
M4(PA)×16 (7) болттарын пайдаланып,
суретте көрсетілгендей артқы жарық
сымдарын бір-біріне қосқаннан кейін
үстелге бекітіңіз.

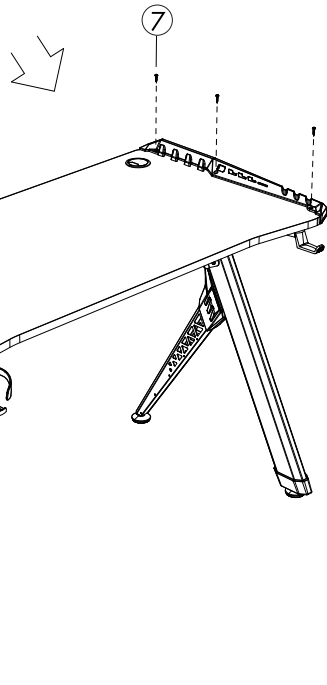

САҚТЫҚ ШАРАЛАРЫ

1. Өнімді мақсатына сай пайдаланыңыз - тек жұмыс үстелі немесе ойын үстелі ретінде.
2. Өндіруші өнімнің істен шығуы үшін немесе осы пайдаланушы нұсқаулығында дұрыс емес немесе көзделмеген зиян үшін жауап бермейді.
3. Өнімге тұрмаңыз. Максималды рұқсат етілген салмақ: 120 кг.
4. Өнім жақтауының дизайнына өзгертулер енгізбеңіз.
5. Өрттің алдын алу үшін өнімді оттан алыс ұстаңыз.
6. Өнімді жоғары ылғалдылықтан және жоғары температураның әсерінен қорғаңыз.
7. Өнімді ұзақ уақыт күн сәулесінің әсеріне ұшыратпаңыз.
8. Өнімге шамадан тыс механикалық әсер етпеңіз.
9. Өнімге зақым келтірмеу үшін шаңды жұмсақ шүберекпен сүртіңіз.
10. Қатты ластанған жағдайда өнімді әлсіз сабынды сумен жуып, салқын және желдетілетін жерде табиғи түрде құрғатыңыз.
11. Абразивті тазартқыштар мен органикалық еріткіштерді қолданбаңыз.
12. Бірінші Жұмыс алдында өнімнің барлық бөліктерінің бекітпелерінің сенімділігіне көз жеткізіңіз.
13. Қолданғаннан кейін бір аптадан кейін барлық бұрандалардың мықтап бекітілгенін тексеріңіз.
14. Өнімнің бөліктерін бекітуді үнемі тексеріп отырыңыз және қажет болған жағдайда бұрандаларды қатайтыңыз.
15. Өнімді жөндеуден немесе тазалаудан бұрын оны желіден ажыратыңыз.

МОНТАЖДАУ ЕРЕЖЕЛЕРІ МЕН ШАРТТАРЫ

Бұл құрылғы ешқандай монтаждауды немесе тұрақты бекітуді қажет етпейді.

САҚТАУ ШАРТТАРЫ

Құрылғыны 5 бастап 40 °С дейінгі температурада 85 %-дан аспайтын салыстырмалы ылғалдылықта сақтау керек, күн сәулесінің тікелей түсуіне жол бермеу керек.

ТАСЫМАЛДАУ ШАРТТАРЫ

Өнімді түпнұсқа қаптамада тасымалдау ұсынылады.

ҚҰРЫЛҒЫНЫ САТУ

Өнім бөлшек сауда желілері арқылы сатуға арналған және арнайы шарттарды қажет етпейді.

КӘДЕГЕ ЖАРАТУ ШАРТТАРЫ

Қоршаған ортаны қорғау мақсатында аспаптың және қоректендіру элементтерінің қызмет ету мерзімі аяқталғаннан кейін оларды кәдімгі тұрмыстық қалдықтармен бірге тастамаңыз, аспап пен қоректендіру элементтерін одан әрі кәдеге жарату үшін мамандандырылған пункттерге тапсырыңыз.

ПАЙДАЛАНУДЫ ШЕКТЕУ ШАРТТАРЫ

Бұл құрылғы осы пайдаланушы нұсқаулығында сипатталған қауіпсіздік шаралары мен мақсатына сәйкес тұрғын, коммерциялық және өндірістік аймақтарда жұмыс істеуге арналған.

КЕПІЛДІКТІ ҚЫЗМЕТ КӨРСЕТУ ШАРТТАРЫ

Кепілдікті қызмет көрсету шарттарын сіз **GMNG** сайтынан таба аласыз:

GMNG.ru/support/warranty

ТЕХНИКАЛЫҚ ҚОЛДАУ

Техникалық қолдау мәселелері бойынша сіз **GMNG** сайтындағы тиісті бөлім арқылы хабарласа аласыз: **GMNG.ru/support/help**



Изготовитель

Merlion Consulting Services (Shenzhen) Co., Ltd.

Address: No. 5B55, Building 8, Xinghua Gong Ye Dasha, No. 4, Gong Ye Liu Road,
Nanshan District, Shenzhen, China

Made in China

Мерлион Консалтинг Сервисез (Шэньчжэнь) Ко., Лтд

Адрес: офис 5B55, здание 8, Синхуа Гун Е Да Ша, № 4, ул. Гун Е Лю,
Наньшань, г. Шэньчжэнь, Китай

Сделано в Китае

Импортер и организация, уполномоченная на принятие претензий от потребителей:

ООО «Мерлион»

Россия, Московская обл., г. Красногорск, б-р Строителей, д.4

Для получения более подробной информации об устройстве и дополнительных
программ конфигурации посетите сайт: www.GMNG.ru

Товар соответствует требованиям технического регламента Таможенного союза
ТР ТС 025/2012 «О безопасности мебельной продукции».

Дата производства указана на упаковке.

Гарантийный срок: 1 год

Срок службы: 3 года

ӨНДІРУШІ

Мерлион Консалтинг Сервисез (Шэньчжэнь) Ко., Лтд

Мекенжайы: 5B55 кеңсе, 8 үй, Синхуа Гун Йе Да Ша, №4, Гун Е Лю көшесі, Наньшань,

Шэньчжэнь қаласы, Қытай

Қытайда жасалған

Импорттаушы және тұтынушылардан талап-тілектерді қабылдауға уәкілетті ұйым «Мерлион» ЖШҚ

Ресей, Мәскеу облысы, Красногорск қаласы, Құрылысшылар б-ры, 4 үй

Өнім туралы қосымша ақпарат алу үшін www.GMNG.ru сайтына кіріңіз.

Өндіріс күні қаптамада көрсетілген.

Кепілдік мерзімі: 1 жыл

Қызмет мерзімі: 3 жыл

V1.2023